

Задвижка ножевая Knife-gate valve

 Технические данные для стандартных исполнений.

Исполнение	: состоит из 1-части, межфланцевый согласно EN 10 92-1 тип 11 по В - PN10 (раньше DIN 25 01). ANSI 15 0 по запросу.
Рабочая среда	: жидкие и загрязненные среды с частицами, вязкие среды, сточные воды, отстой, продукты и т.д., (пластмассовые гранулы, порошок, песок или похожий материал по запросу). Не подходит для пара.
Корпус	: GG-25, покрытие - полиэстер (термообработка 190°C, 20min) или нержав. сталь 1.4408.
Уплотнение	: металл, NBR, EPDM (FKM или PTFE по запросу)
Набивка	: 3-части уплотнения: 2x синтетическое волокно, PTFE-покрытие 1x NBR-, EPDM или FKM-кольцо
Нож	: Нержав. сталь 1.4301 или 1.4404
Шток	: Нержав. сталь 1.4305 или 1.4404
Маховик	: Сталь, покрытие - лак
Уплотнение Шток	: одностороннее, двухсторонне по запросу
Шток	: без подъема
Давление	: см. таблицу
Температура	: металл: по запросу NBR: -25°C ... +90°C EPDM: -35°C ... +120°C PTFE, FKM, Silicon по запросу Внимание: температуры не для всех сред!
Длина	: EN 558-1 пункт 20
Исполнение	: Корпус цельный, размеры и отверстия фланца согласно PN 10 (для ANSI по запросу) Уплотнение ножа состоит из 3-частей Шток подготовлен для использования концевых выключателей (DN350 ... DN400 по запросу) Рукоятка из стали St 37

Размер утечек: принять во внимание, что для задвижек с металлическим уплотнением является нормой утечки около 0,4% от общего значения пропускной способности задвижки (для жидких сред).



 Длина
Face to Face

 Technical data for all following products, if not otherwise stated.

Design	: Center body consists of 1 part to be mounted between two flanges according to EN 1092-1 type 11 form B - PN10 (former DIN 2501), ANSI 150 on request.
Media	: Liquid and soiled media with fibre particles, viscous media, drain water, sludge, food etc. (plastic granulates, powder, sand or similar media on request). Not suitable for steam.
Body	: GG-25 (grey cast iron), polyester-coated (heat treatment by 190°C, 20min) or stainless steel 1.4408
Sealing Gland	: metal/metal, NBR, EPDM (FKM or PTFE on request) 3-piece sealing set: 2x synthetic fibre, PTFE-coated 1x NBR-, EPDM or FKM-ring
Knife	: stainless steel 1.4301 or 1.4404 (AISI 304 or AISI316)
Stem	: stainless steel 1.4305 or 1.4404 (AISI 304 or AISI316)
Hand wheel	: steel, lacquered
Pressure discharge	: one-sided, two-sided on request
Stem	: not rising
Pressure range	: please refer to the table
Temperature range	: metal: on request NBR: -25°C ... +90°C EPDM: -35°C ... +120°C PTFE, FKM, Silicone on request Attention: Temperature range not for all media.
Face to face Design	: EN 558-1 row 20 1-part body, flange-dimensions and drilling holes according to PN10 (ANSI on request) Grinded knife 3-part gland Stem cover ready for mounting limit switches (DN350 ... DN400 on request) Double stem bearing, knife is lead against or towards the sealing at the end of the closing process, thus avoiding any friction during the adjusting process and causing a lower torque. Standard hand wheel St 37, no casting

Leaking rate: Please note that you have to calculate for all metallic sealing knife-gate-valves with a leaking rate of appr. 0,4% of the Kv-value (for liquid media).

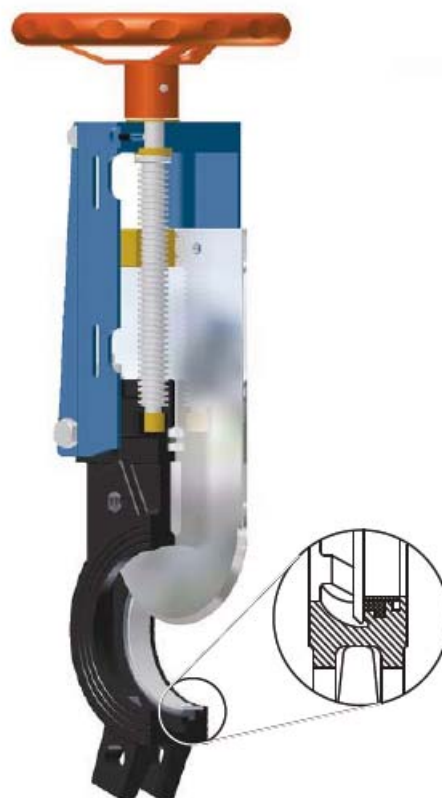

Задвижка ножевая • ручной привод
Knife-gate valve • handwheel



DIN Длина face to face



DIN Длина face to face



Корпус: GG-25 • нож: 1.4301 / body: GG-25 • knife: 1.4301											Art. WGE	
Размер DN / size DN	50	65	80	100	125	150	200	250	300	350	400	
Длина / face to face [mm]	43	46	46	52	56	56	60	68	78	96	100	
Давление / pressure range [bar]	10	10	10	10	10	10	8	7	6	6	5	
уплотнение: металл / seals: metal												
Art. WGE-GG-MET-xxx/MW	050	065	080	100	125	150	200	250	300	350	400	
EUR	по запросу / on request											
уплотнение: NBR / seals: NBR												
Art. WGE-GG-NBR-xxx/MW	050	065	080	100	125	150	200	250	300	350	400	
EUR	по запросу / on request											
уплотнение: EPDM / seals: EPDM												
Art. WGE-GG-EPDM-xxx/MW	050	065	080	100	125	150	200	250	300	350	400	
EUR	по запросу / on request											
уплотнение: FKM / seals: FKM												
Art. WGE-GG-FKM-xxx/MW	050	065	080	100	125	150	200	250	300	350	400	
EUR	по запросу / on request											

Корпус: 1.4408 • нож: 1.4401 / body: 1.4408 • knife: 1.4401											Art. WGE	
Размер DN / size DN	50	65	80	100	125	150	200	250	300	350	400	
Длина / face to face [mm]	43	46	46	52	56	56	60	68	78	96	100	
Давление / pressure range [bar]	10	10	10	10	10	10	8	7	6	6	5	
уплотнение: металл / seals: metal												
Art. WGE-SS-MET-xxx/MW	050	065	080	100	125	150	200	250	300	350	400	
EUR	по запросу / on request											
уплотнение: NBR / seals: NBR												
Art. WGE-SS-NBR-xxx/MW	050	065	080	100	125	150	200	250	300	350	400	
EUR	по запросу / on request											
уплотнение: EPDM / seals: EPDM												
Art. WGE-SS-EPDM-xxx/MW	050	065	080	100	125	150	200	250	300	350	400	
EUR	по запросу / on request											
уплотнение: FKM / seals: FKM												
Art. WGE-SS-FKM-xxx/MW	050	065	080	100	125	150	200	250	300	350	400	
EUR	по запросу / on request											
Рама (боковая сторона, болты и гайки) из нержав. стали support bridge (side parts, top plate, bolts and nuts) made of stainless steel												
EUR	по запросу / on request											

Новинки из серии WG / further products from Art. WG

DN450

DN1200

по запросу
on request

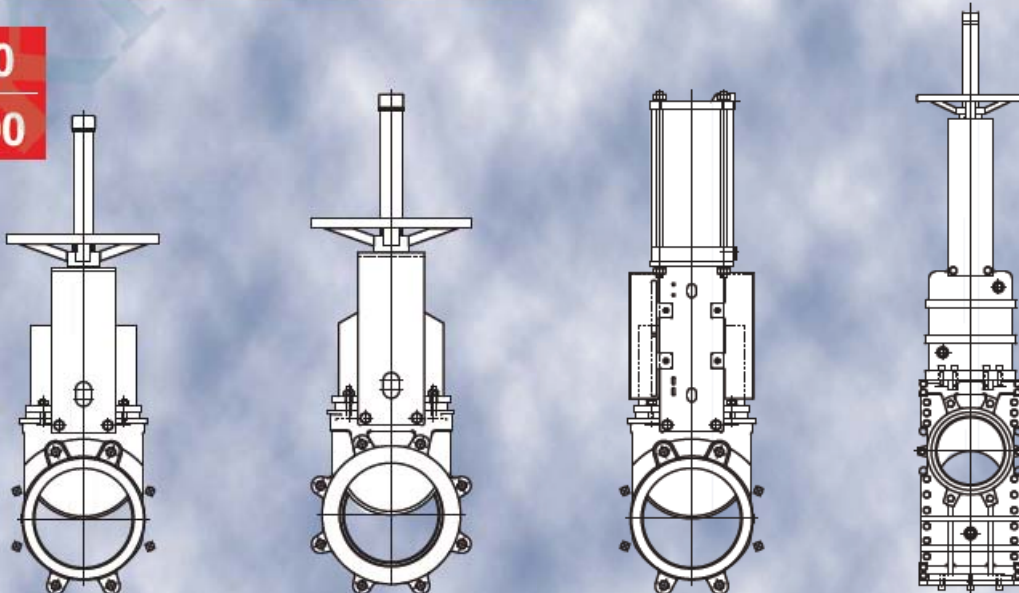

Задвижка ножевая • Рукоятка
Knife-gate valve • lever

Корпус: GG-25 • нож: 1.4301 /	body: GG-25 • knife: 1.4301										Art. WGE	
Размер DN / size DN	50	65	80	100	125	150	200	250	300	350	400	
Длина / face to face [mm]	43	46	46	52	56	56	60	68	78	96	100	
Давление / pressure range [bar]	10	10	10	10	10	10	8	7	6	6	5	
уплотнение: металл / seals: metal												
Art. WGE-GG-MET-xxx/ML	050	065	080	100	125	150	200	250	300	350	400	
EUR	по запросу / on request											
уплотнение: NBR / seals: NBR												
Art. WGE-GG-NBR-xxx/ML	050	065	080	100	125	150	200	250	300	350	400	
EUR	по запросу / on request											
уплотнение: EPDM / seals: EPDM												
Art. WGE-GG-EPDM-xxx/ML	050	065	080	100	125	150	200	250	300	350	400	
EUR	по запросу / on request											
уплотнение: FKM / seals: FKM												
Art. WGE-GG-FKM-xxx/ML	050	065	080	100	125	150	200	250	300	350	400	
EUR	по запросу / on request											



DIN Длина face to face

Корпус: 1.4408 • нож: 1.4401 /	body: 1.4408 • knife: 1.4401										Art. WGE	
Размер DN / size DN	50	65	80	100	125	150	200	250	300	350	400	
Длина / face to face [mm]	43	46	46	52	56	56	60	68	78	96	100	
Давление / pressure range [bar]	10	10	10	10	10	10	8	7	6	6	5	
уплотнение: металл / seals: metal												
Art. WGE-SS-MET-xxx/ML	050	065	080	100	125	150	200	250	300	350	400	
EUR	по запросу / on request											
уплотнение: NBR / seals: NBR												
Art. WGE-SS-NBR-xxx/ML	050	065	080	100	125	150	200	250	300	350	400	
EUR	по запросу / on request											
уплотнение: EPDM / seals: EPDM												
Art. WGE-SS-EPDM-xxx/ML	050	065	080	100	125	150	200	250	300	350	400	
EUR	по запросу / on request											
уплотнение: FKM / seals: FKM												
Art. WGE-SS-FKM-xxx/ML	050	065	080	100	125	150	200	250	300	350	400	
EUR	по запросу / on request											
Рама (боковая сторона, болты и гайки) из нержав. стали / support bridge (side parts, top plate, bolts and nuts) made of stainless steel												
EUR	по запросу / on request											



DIN Длина face to face



Новинки серии WG / further products from Art. WG

Задвижка ножевая с промывкой посадочного места



Задвижка ножевая с двухсторонним гидравлическим приводом
Knife-gate valve with double acting hydraulic actuator.



Маховик с рукояткой / Hand wheel with knob.

Дефлектор
Deflector

