



Qualität von Anfang an.

Technische Daten

BAUFORM

Voreinstellbarer Druckminderer mit entlastetem Sitz und einteiliger Kartusche. Zulassung nach EN 1567. Beiderseits Verschraubungen mit Außengewinde aus Messing und Schmutzfänger im Regelteil. Für Wartungsarbeiten ausbaubare, einteilige Kartusche. Manometeranschluß 1/4" radial.

ANSCHLUSS

Außengewinde G 1/2 bis G 2, mit Rohrverschraubungen.
Manometeranschluß G 1/4".

EINBAULAGE

Für waagerechten oder senkrechten Einbau. Durchflußrichtung beachten. (siehe auch Seite 4)

MEDIUMDRUCK

Eingangsdruck: bis 25 bar
Ausgangsdruck: einstellbar von 1 - 6 bar

MEDIUM

Wasser

TEMPERATUR

bis max. 60°C

WERKSTOFFE

Gehäuse: Messing
Oberteil: Kunststoff PA66 G30
Innenteile: Edelstahl, Messing
Membrane: NBR

ZUSATZAUSSTATTUNG

Manometer für Druckanzeige.
Andere Ausführungen auf Anfrage.

Alle Angaben sind freibleibend und unverbindlich!

Specification

DESIGN

Pre-adjustable pressure reducer with compensated seat and self-contained cartridge. Approval acc. to EN 1567. Both sided pipe unions with male thread made of brass. Integrated strainer. Removeable self-contained cartridge for maintenance.
Connection for pressure gauge: 1/4" (radial)

CONNECTION

Male thread G 1/2 up to G 2, with pipe fitting.
Manometer connection G 1/4".

MOUNTING POSITION

For horizontal or vertical mounting. Please refer to flow direction. (please refer page 4)

PRESSURE RANGE

Inlet pressure: up to 25 bar
Outlet pressure: adjustable from 1 - 6 bar

MEDIUM

water

TEMPERATURE RANGE

up to max. 60°C

MATERIAL

Body: Brass Ms58
Bonnet: Plastic PA66 G30
Inner parts: Stainless St., Brass
Diaphragm: NBR

OPTIONS

Manometer.
Special types, on request.

The above information is intended for guidance only and the company reserves the right to change any data herein without prior notice!

Artikel:
MC

Druckminderer
PN 25

Messing



Type:
MC

Pressure-reduce valve
PN 25

Brass

Artikel- u. Bestellangaben: z.B. MC120025
 = Druckminderer, Messing / NBR, G 1"

1.+ 2. Stelle Produkt	3.+ 4. Stelle Werkstoffe Gehäuse / Membrane	5. Stelle Betätigung	6. Stelle Zusatzausstattung	7.+ 8. Stelle Anschlußgröße
MC = Druckminderer	12 = Messing / NBR	0 = ohne	0 = ohne	23 = G 1/2 24 = G 3/4 25 = G 1 26 = G 1 1/4 27 = G 1 1/2 28 = G 2

Ordering example: e.G. MC120025
 = Pressure-reduce valve, Brass / NBR, G1"

1.+ 2. Digit Product	3.+ 4. Digit Material Body / Diaphragm	5. Digit Operation	6. Digit Option	7.+ 8. Digit Connection size
MC = Pressure-reduce valve	12 = Brass / NBR	0 = without	0 = no option	23 = G 1/2 24 = G 3/4 25 = G 1 26 = G 1 1/4 27 = G 1 1/2 28 = G 2

Abmessungen / Demension :

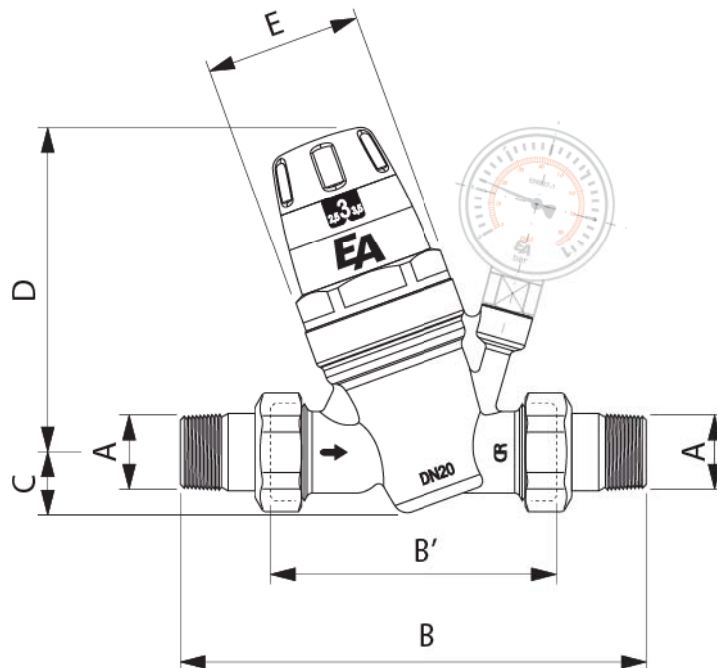

A ["]	B [mm]	B' [mm]	C [mm]	D [mm]	ØE [mm]	m [kg]
1/2	140	76	20,5	112	54	0,92
3/4	160	90	20,5	112	54	1,06
1	180	95	20,5	112	54	1,38
1 1/4	200	110	40	178	73	2,60
1 1/2	220	120	40	178	73	3,40
2	250	130	40	178	73	4,30

Diagramm Durchfluß - Geschwindigkeit
Diagram Flow rate - Velocity

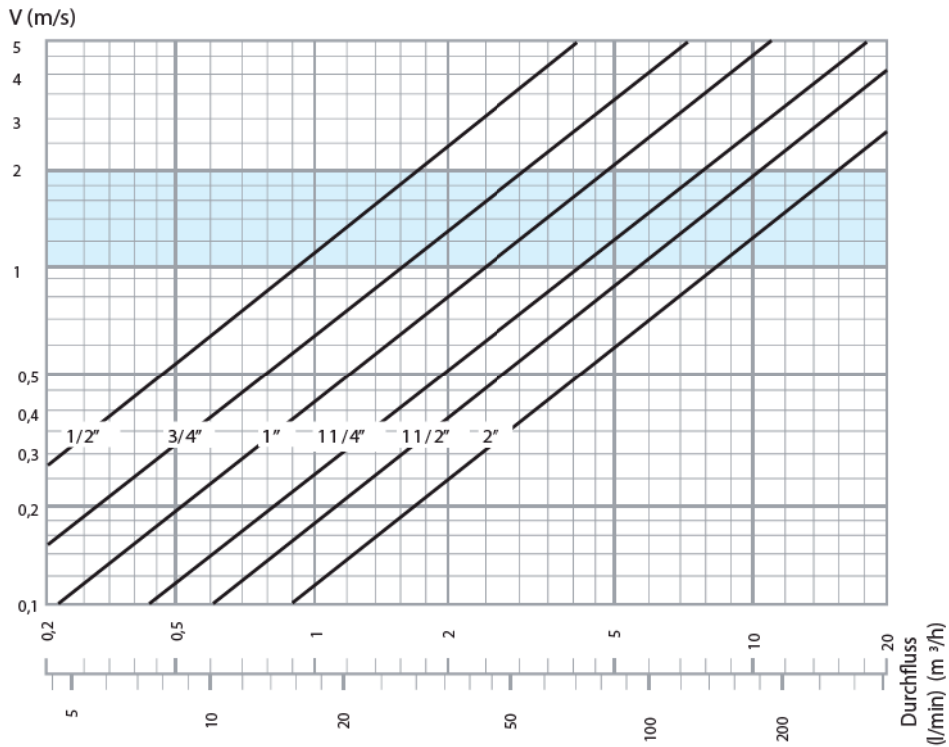

Größenbestimmung

Druckminderer müssen entsprechend der zu erwartenden Durchflußmenge (Richtwerte siehe DVGWArbeitsblatt W314) dimensioniert werden. Dabei sollte die Durchflußgeschwindigkeit bei Wasser 2m/s nicht überschreiten. In der Praxis geht man von Werten zwischen 1 und 2m/s aus.

Beispiel: Aus dem Diagramm ergibt sich für G1" bei 2m/s eine Durchflußmenge von ca. $5\text{m}^3/\text{h}$.

Determination of rates

Pressure-reducing valves must be sized in accordance with the flow rate expected (for standard values see DVGW-sheet W314), whereby the flow velocity of water should not exceed 2 m/s. In praxis values between 1 and 2 m/s are applicable.

Example: The diagram shows for G1" at 2 m/s a flow rate of approx. $5\text{m}^3/\text{h}$.

Diagramm Druckverlust - Durchfluß
Diagram Loss of pressure - Flow rate

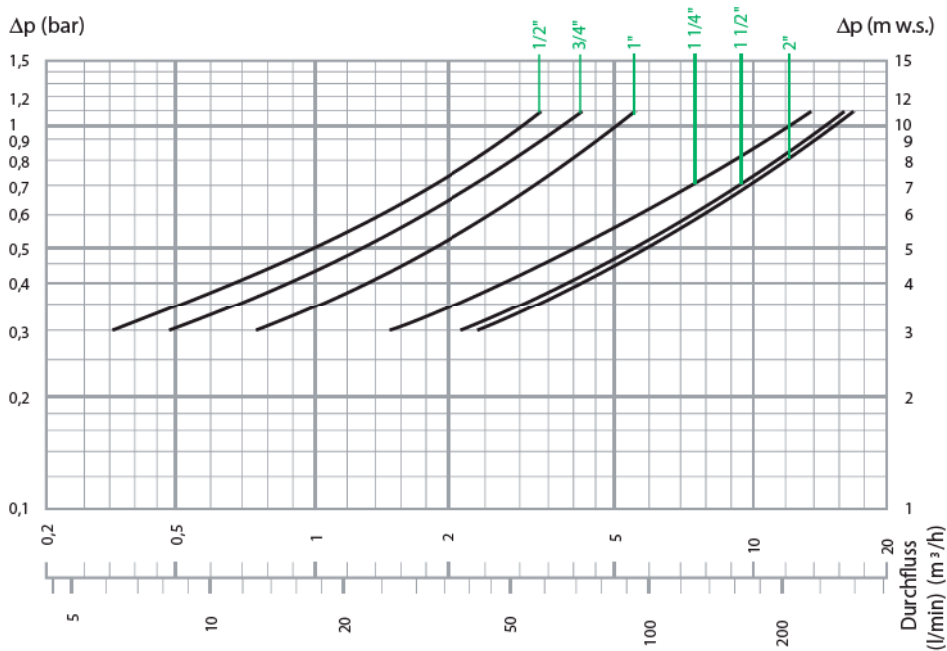

Bedienung, Montage

Bestimmungsmäßige Verwendung

Die Druckminderer der Baureihe MC sind Geräte zum Einbau in Hauswassersysteme, um den eingangsseitigen Druck, der aus dem öffentlichen Wassernetz einströmt zu reduzieren und zu stabilisieren.

Die Druckminderer der Baureihe MC haben die Besonderheit der Voreinstellbarkeit. Mittels eines einstellbaren Handrads mit Druckanzeiger kann der Druckminderer vor dem Einbau bereits auf den gewünschten Druck eingestellt werden. Nach dem Einbau passt sich der Druck automatisch dem voreingestellten Wert an.

Bedienung

Die Druckminderer sind mit einem einstellbaren Handrad mit Voreinstellungsanzeiger versehen, der von beiden Seiten ablesbar ist. Dieser Druckanzeiger bewegt sich aufwärts, sodass der Druck stufenlos eingestellt werden kann und in 0,5 bar Schritten angezeigt wird.

Der Systemdruck kann so vor dem Einbau voreingestellt werden.

Montage/Demontage

- Vor dem Einbau des Druckminderers sind alle Entnahmestellen zu öffnen, damit sich die Rohrleitungen vollständig entleeren können und keine Luft im System verbleibt.
- Um Wartungsarbeiten zu erleichtern, sind Absperrventile ein- und ausgangsseitig einzubauen
- Der Druckminderer kann sowohl horizontal als auch vertikal in die Rohrleitung eingebaut werden, er sollte jedoch nicht über Kopf eingebaut werden.

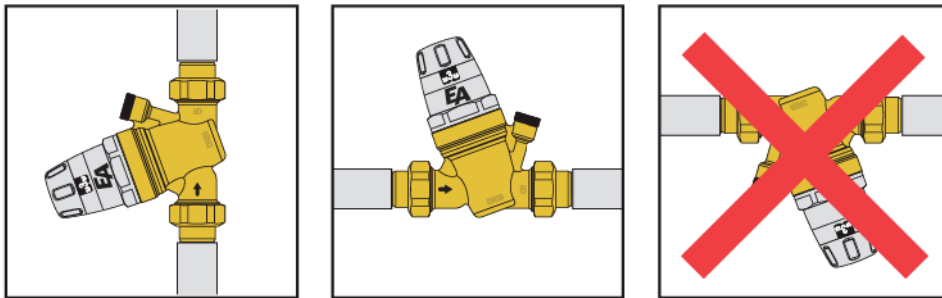

Operation, Installation

Corresponding Use

The Pressure reducers type MC are devices which, when installed on private water systems, reduce and stabilise the pressure entering from the public mains.

The Pressure reducers type MC have the special feature of being pre-adjustable. The reducer can thus be set at the required pressure value before installation, by means of an adjustment knob with a pressure setting indicator. After installation, the system pressure will automatically adjust to the set value.

Operation

The pressure reducers are provided with an adjustment knob and a calibration pressure indicator which is visible from both sides. This pressure indicator has an incremental movement, so that the pressure can be adjusted continuously, with the value being displayed at 0,5 bar increments. The system pressure can thus be pre-set to the required value even before the reducer is installed.

Installation

- Before installing the pressure reducer, open all the draw-off taps to flush the system and expel any air remaining in the pipework.
- Install shut-off valves upstream and downstream to facilitate future maintenance operations.
- The pressure reducer can be installed with the pipework either vertical or horizontal. However, it must not be installed upside down.

Hinweis

Bei den in dieser Dokumentation beschriebenen Produkten, in der von uns gelieferten Form, handelt es sich weder um Maschinen gemäß Artikel 2 Absatz a noch um unvollständige Maschinen gemäß Artikel 2 Absatz g im Sinne der Richtlinie 2006/42/EG über Maschinen.

Advice

The products described in this documentation in the conditions of our delivery are no machinery according to annex 2 paragraph a respectively no partly completed machinery according to annex 2 paragraph g of the directive 2006/42/EC on machinery.