



Qualität von Anfang an.

Technische Daten

BAUFORM

Druckminderer aus Rotguss mit voll entlastetem Einsitzventil und eingebautem Schmutzfänger.

ANSCHLUSS

Flansche DN20 ... DN80
Flansche nach DIN EN 1092-3.

DRUCKEINSTELLUNG

Durch Drehung der Einstellspindel.

MANOMETERANSCHLUSS

beidseitig R 1/4"

MEDIUMDRUCK

Eingangsdruck: 16bar (25bar auf Anfrage)
Ausgangsdruck: 1...7bar
(DVGW-Ausführung bis 6bar)

TEMPERATUR

bis max. 95°C

DURCHFLUßMEDIUM

Wasser, neutrale nicht klebende Flüssigkeiten,
Druckluft, neutrale und nicht brennbare Gase.

WERKSTOFFE

Gehäuse: Rotguss
Federhaube: Rotguss
mediumbeaufschlagte Teile:
Rotguss, Edelstahl
Dichtungen: EPDM
Feder: Federstahl

ZUSATZAUSSTATTUNGEN

Manometer
DVGW-Zulassung.

Alle Angaben sind freibleibend und unverbindlich!

Specification

DESIGN

Pressure-reducing valve made of bronze with integrated strainer

CONNECTION

Flange connection DN65 ... DN80
Flanges acc. to DIN EN 1093-3

PRESSURE SETTING

By rotation of the adjustment stem.

PRESSURE GAUGE

two-sided G 1/4"

PRESSURE RANGE

Inlet pressure: 16bar (25bar on request)
Outlet pressure: 1...7bar
(DVGW-version up to 6 bar)

TEMPERATURE RANGE

up to max. 95°C

MEDIA

water, neutral non-adhesive liquids,
compressed air, neutral and non-combustible gases.

MATERIAL

Body: bronze
Spring bonnet: bronze
medium touched parts:
bronze, stainless steel
Seals: EPDM
Spring: steel

OPTIONS

Pressure gauge
DVGW-approval

The above information is intended for guidance only and the company reserves the right to change any data herein without prior notice!

Artikel:
SD24

Druckminderer
PN 16

Rotguss



Type:
SD24

Pressure reducer
PN 16

Bronze

Artikel- u. Bestellungenaben: z.B. SD240008

= Druckminderer; Rotguss /EPDM; Druckstufe PN16; Anschluss: Flansch DN65, Ausgangsdruck-Druckbereich: 1 - 7 bar

1. + 2. Stelle Produkt	3. + 4. Stelle Werkstoffe Gehäuse / Dichtung	5. Stelle Druckstufe	6. - 8. Stelle Anschlussgröße
SD = Druckminderer	24 = Rotguss / EPDM	00 = PN 16	03 = DN 20 04 = DN 25 05 = DN 32 06 = DN 40 07 = DN 50 08 = DN 65 09 = DN 80

Ordering example: e.g. SD240008

= Pressure reducer; bronze / EPDM; pressure range: PN16; connection: flange DN65; outlet pressure range 1 - 7 bar

1. + 2. Digit Product	3. + 4. Digit Material body / sealing	5. Digit Pressure range	6. - 8. Digit Connection size
SD = Pressure reducer	24 = bronze / EPDM	00 = PN 16	03 = DN 20 04 = DN 25 05 = DN 32 06 = DN 40 07 = DN 50 08 = DN 65 09 = DN 80

Abmessungen / dimensions

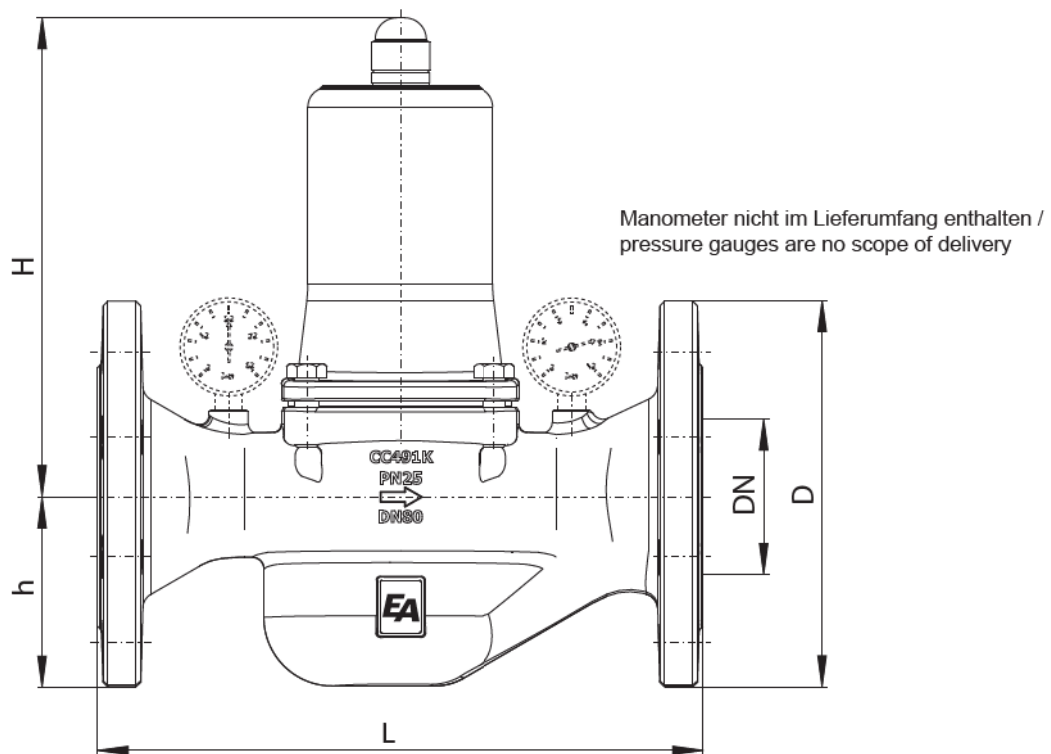

DN [mm]	Druckstufe pressure range	d [mm]	L [mm]	H [mm]	h [mm]	n	Kvs- Wert / Kvs- value [m ³ /h]	m [kg]
20	PN 16	105	150	125	50	4 x M12	4,3 - 4,8	4,2
25	PN 16	115	160	125	55	4 x M12	6,2 - 7,8	4,7
32	PN 16	140	180	125	68	4 x M16	8,7 - 9,6	5,9
40	PN 16	150	200	160	73	4 x M16	11,1 - 12,0	8,6
50	PN 16	165	230	160	80	4 x M16	13,0 - 14,8	10,5
65	PN 16	185	290	230	93	4 x M16	30,0 - 47,0	20,0
80	PN 16	200	310	230	100	8 x M16	44,0 - 60,0	22,0

Aufbau / construction

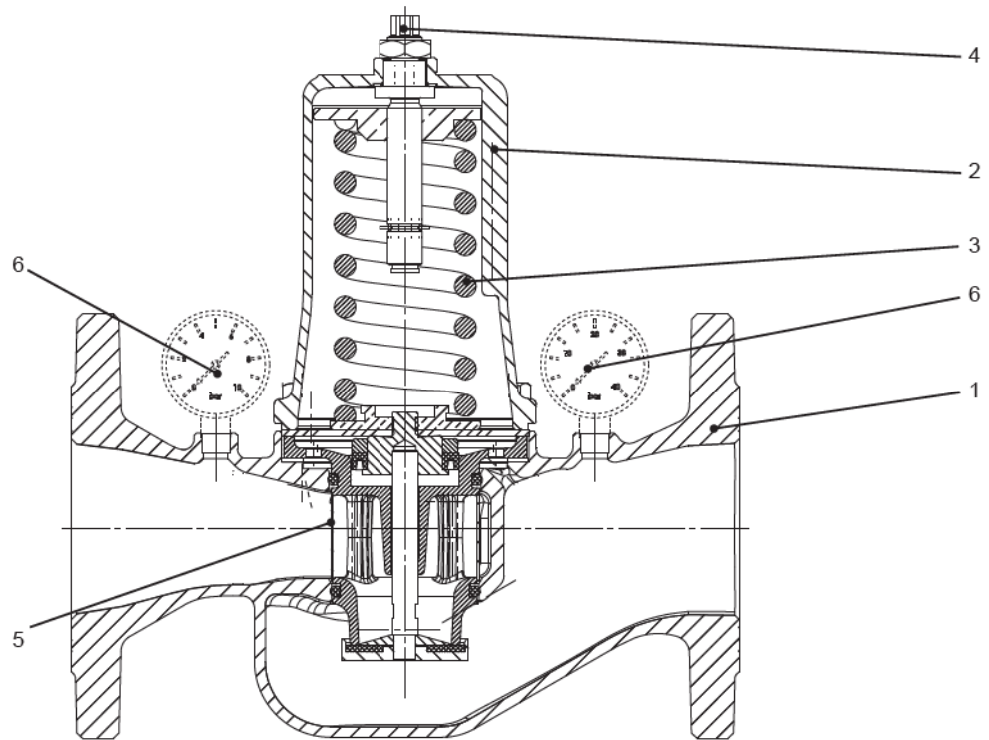

Pos.	Benennung	Name
1	Gehäuse	body
2	Federhaube	bonnet
3	Feder	spring
4	Einstellspindel	adjustment stem
5	Schmutzfänger	strainer
6	Manometer (nicht im Lieferumfang enthalten)	pressure gauge (no scope of delivery)

Durchflussdiagramm / Flow rate

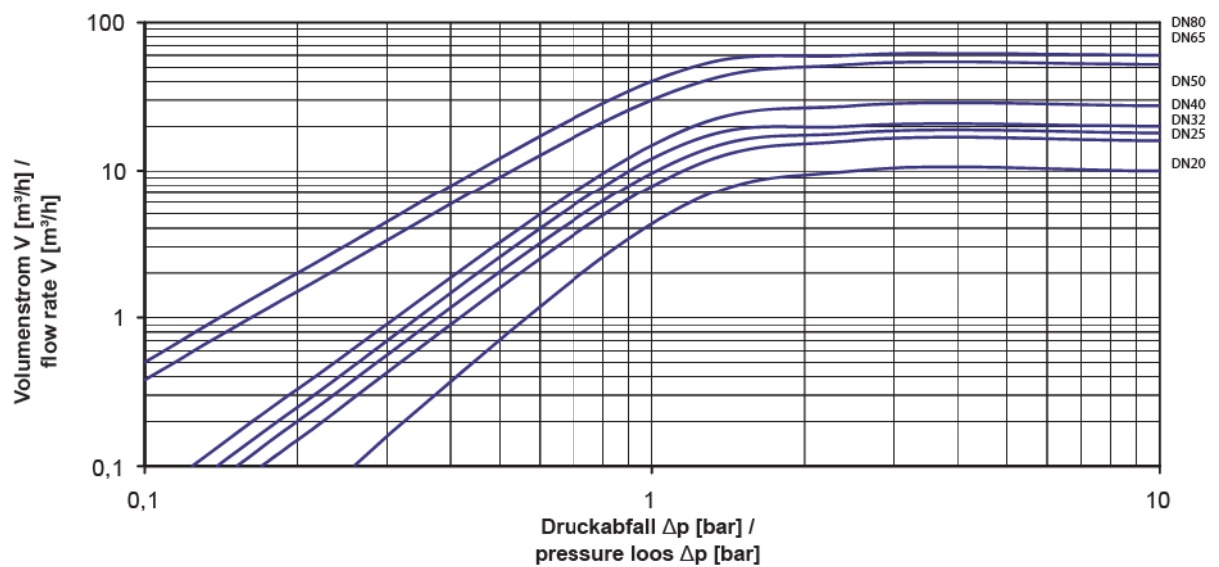

Größen- bzw. Leistungsbestimmung von Druckminderern / Determination of size and capacity of pressure reducers (gaseous medium, liquids)

Für Flüssigkeiten:

Mit Hilfe des Diagramms lässt sich zu einer verlangten Durchflussmenge V (m^3/h) die erforderliche Nennweite (DN) bestimmen. In Hauswasserversorgungsanlagen soll nach DVGW- Richtlinien (DIN 1988) eine Durchflussgeschwindigkeit von 2m/s nicht überschritten werden.

Für Pressluft und andere gasförmige Medien:

Die übliche Durchflussgeschwindigkeit für Pressluft liegt bei $10 \dots 20\text{m/s}$.

Für gasförmige Medien ist die Durchflussmenge V immer in Betriebskubikmeter pro Stunde einzusetzen. Liegt die Durchflussmenge in Normkubikmeter vor, so ist vor Benutzung des Diagramms in Betriebskubikmeter umzurechnen.

$$V [\text{Nm}^3/\text{h}] = \frac{V_{\text{Norm}} [\text{Nm}^3/\text{h}]}{P_{\text{absolut}} [\text{bar}]} = \frac{V_{\text{Norm}}}{P_{\text{ü}} + 1}$$

Betriebskubikmeter sind auf den Druckzustand des Mediums hinter dem Druckminderer bezogen.

For liquids:

By the help of the diagram, the necessary diameter (DN) can be determined for a liquid flow rate V (m^3/h).

In domestic water supply systems a flow speed of 2m/s should not be exceeded according to the DVGW- guidelines (DIN 1988).

For compressed air and other gaseous media:

The usual flow speed for compressed air is $10 \dots 20\text{m/s}$.

For gaseous media the flow rate V should always be stated in industrial m^3/h .

If the flow rate is given in normal cubic meters, these normal cubic meters should be converted into industrial cubic meters before using the diagram.

$$V [\text{Nm}^3/\text{h}] = \frac{V_{\text{Norm}} [\text{Nm}^3/\text{h}]}{P_{\text{absolut}} [\text{bar}]} = \frac{V_{\text{Norm}}}{P_{\text{ü}} + 1}$$

Industrial cubic meters refer to the pressure condition of the medium behind the pressure reducer.

